

PRELUDE 3 DUO

CASQUE TV SANS FIL



Notice
d'emploi

cgv

Table des matières

1. Contenu de la boîte et description	2
2. Connexion.....	5
3. Charge du casque.....	6
4. Utilisation du casque.....	7
5. Appairage du casque et de la base	9
6. Signification des LED et indications sonores.....	10
7. Consignes de sécurité.....	11
8. Fabricant et SAV	12



1. Contenu de la boîte et description

- 01 Contacts de charge (casque et base)
- 02 Arceau de casque avec deux coussinets confort
- 03 Câble audio S/PDIF optique
- 04 Bloc d'alimentation USB-C
- 05 Câble jack 3,5mm stéréo vers jack 3,5mm stéréo
- 06 Base de charge et transmetteur audio
- 07 Coussinets d'oreille confort

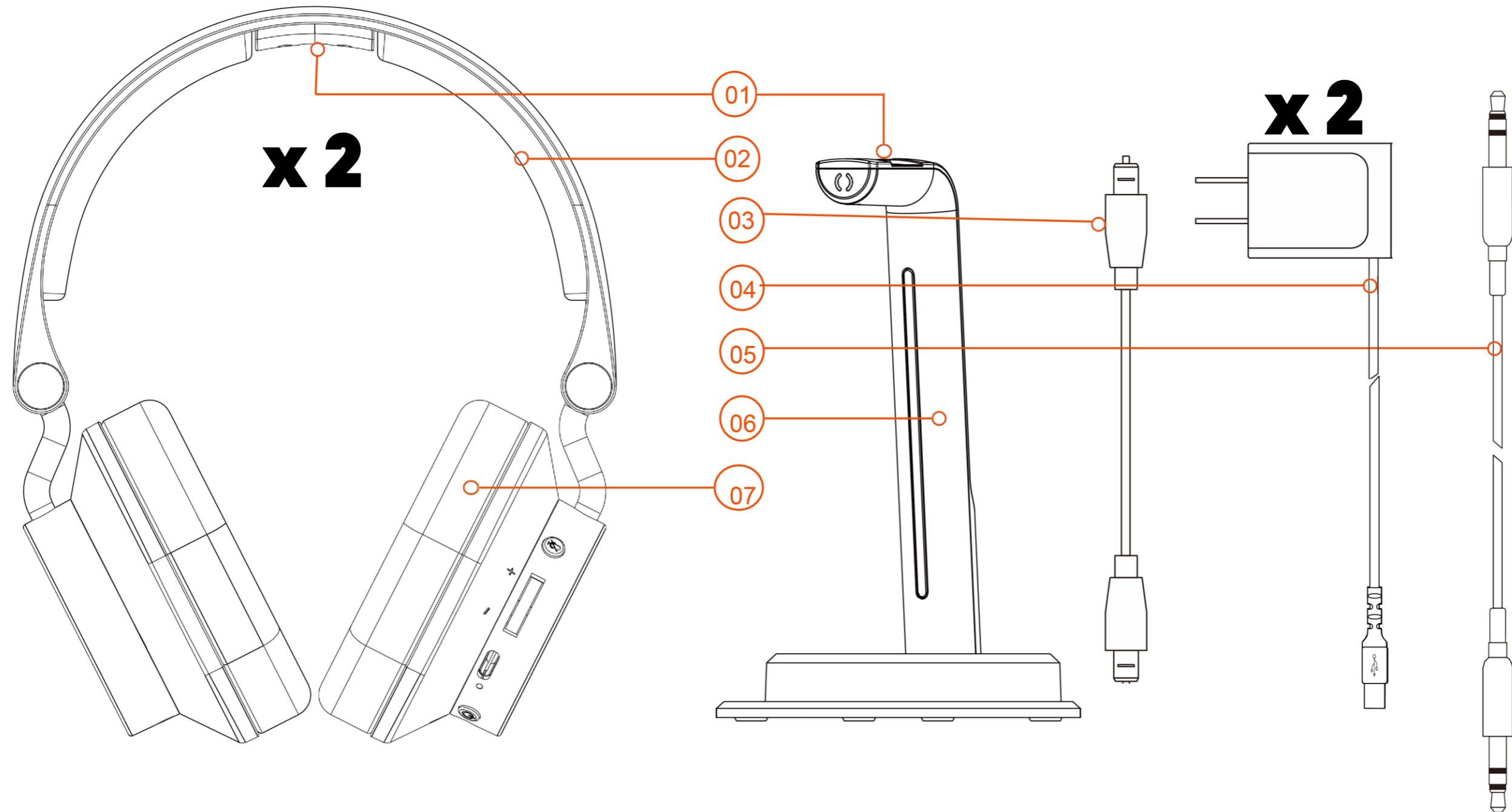

- 8 Indicateur LED (Charge=Rouge / Connexion=Bleu)
- 9 Bouton MUTE
- 10 Molette de contrôle du volume

- 11 Connecteur de charge USB-C
- 12 Bouton marche/arrêt
- 13 Entrée jack stéréo 3,5mm

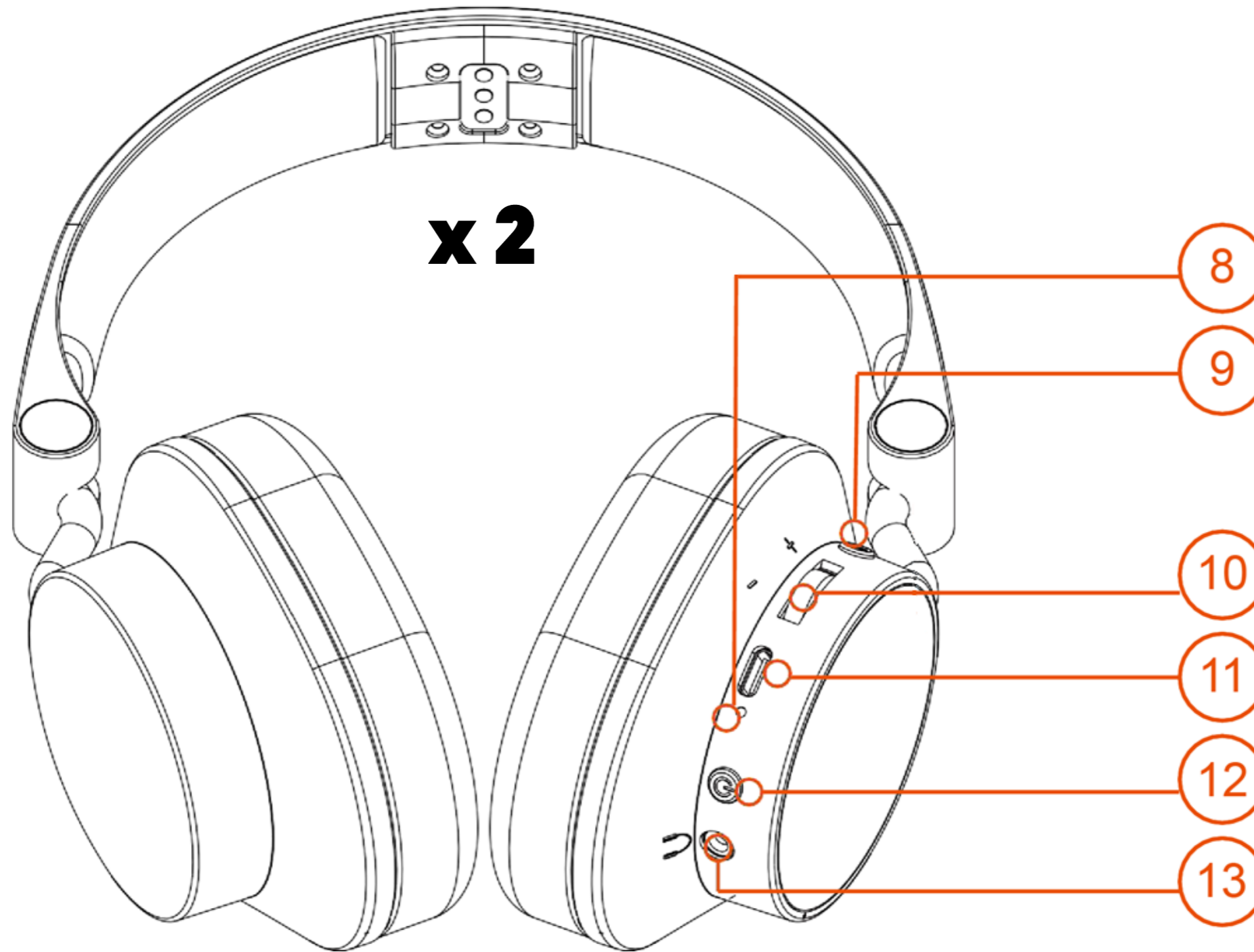

- 14 Indicateur LED de droite
- 15 Indicateur LED de gauche (charge / connexion)
- 16 Sélecteur d'entrée audio (Optique / jack stéréo 3,5mm)

- 17 Entrée audio jack stéréo 3,5mm
- 18 Entrée audio S/PDIF optique
- 19 Connecteur d'alimentation USB-C

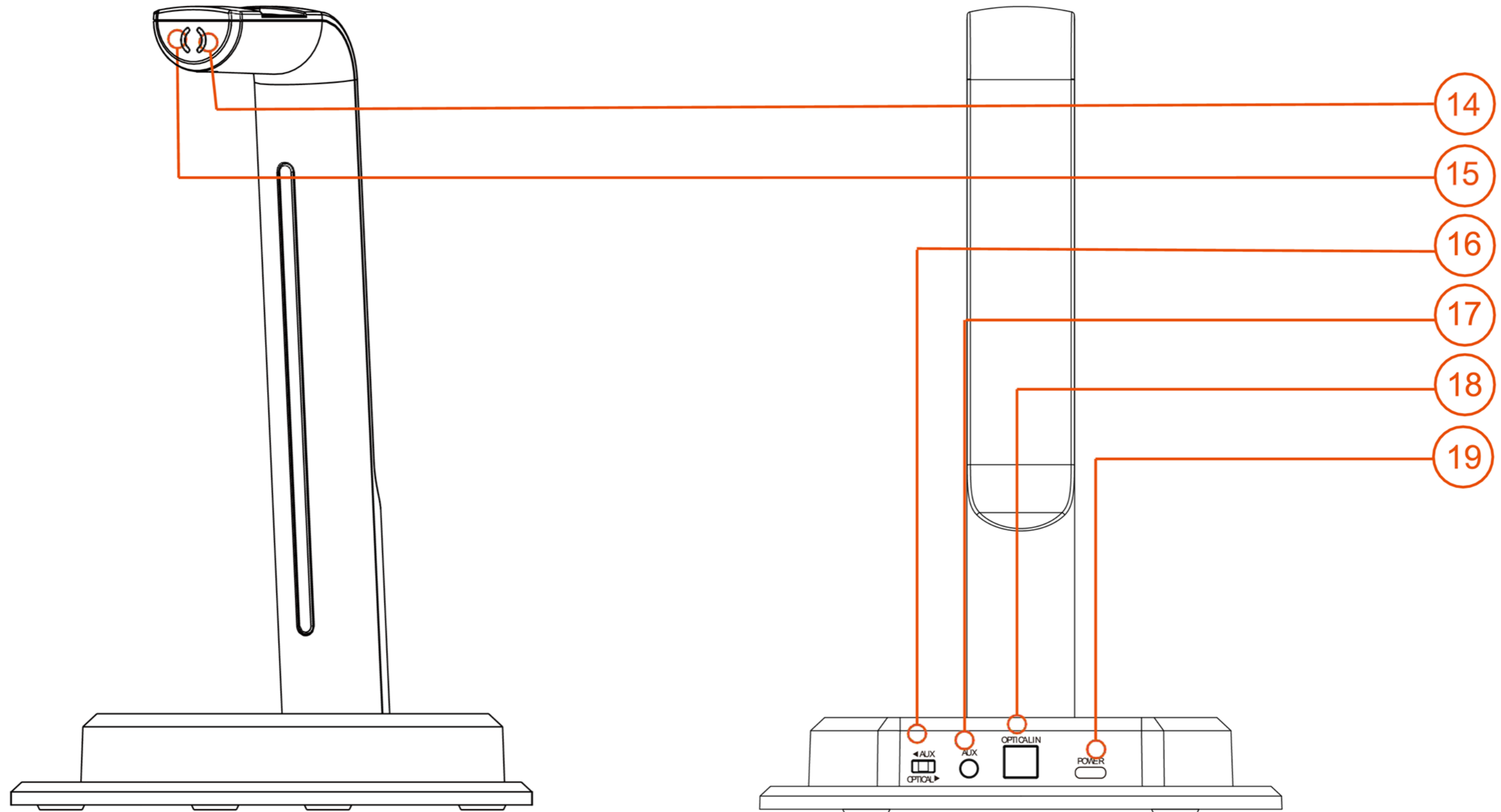

2. Connexion

Utilisation en mode sans fil :

1. Connectez l'entrée audio jack stéréo 3,5mm (17) ou S/PDIF OPTIQUE (18) à une source audio en utilisant un des câbles fournis (3 ou 5).
2. Positionnez le sélecteur d'entrée audio (16) sur AUX (entrée jack stéréo 3,5mm) ou OPTICAL (entrée S/PDIF optique).
3. Alimentez la base en connectant l'alimentation USB-C fournie (04) au connecteur de charge USB-C de la base (19).

Utilisation en mode filaire :

4. Connectez simplement l'entrée jack stéréo 3,5mm du casque (13) à une source audio à l'aide du câble jack stéréo 3,5mm vers jack stéréo 3,5mm (05) fourni (pas besoin d'effectuer les étapes 1 à 3).

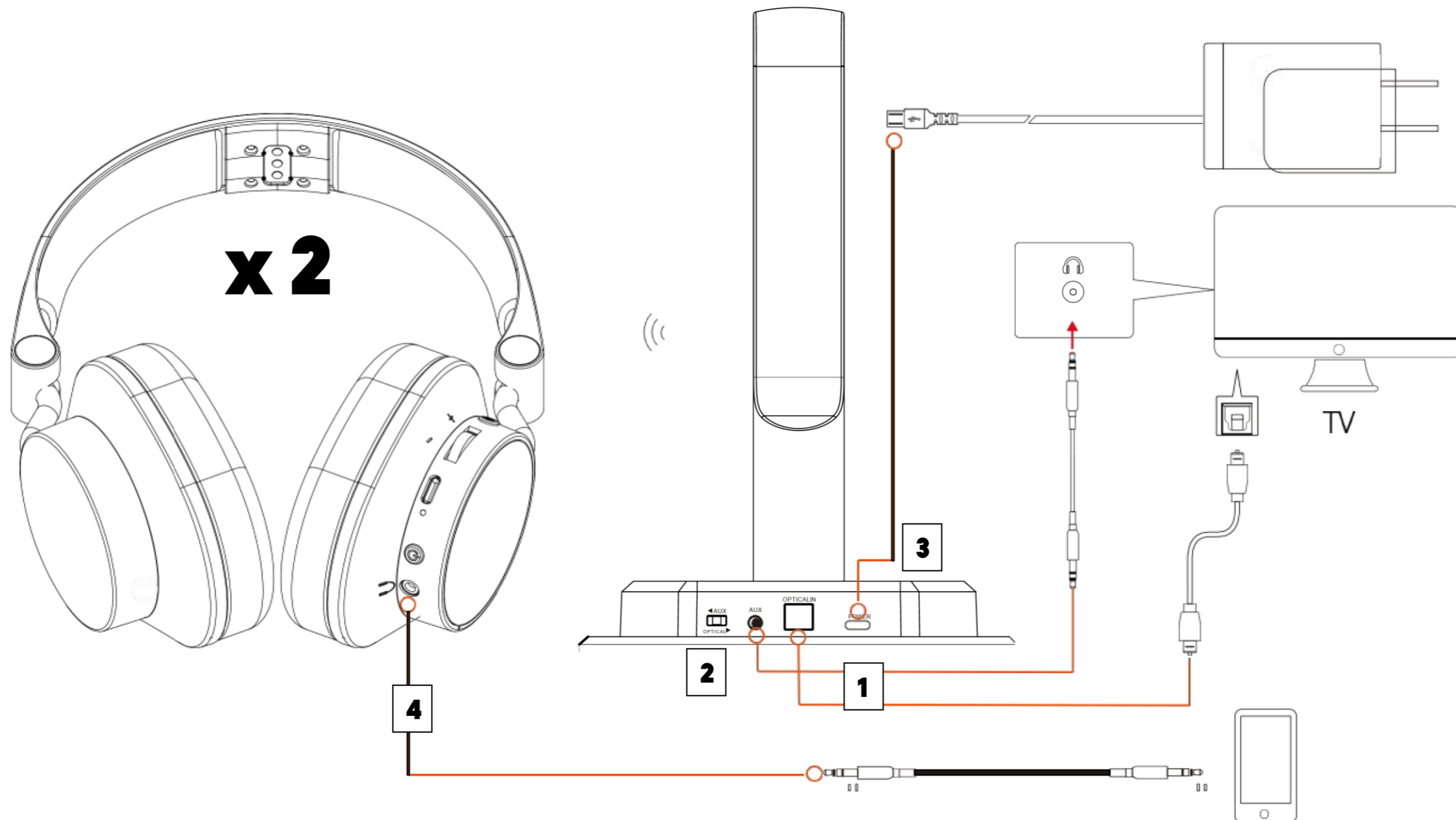

3. Charge du casque

Pour charger en même temps les deux casques de votre PRELUDE 3 DUO veuillez procéder comme suit :

- Charger le casque 1 : posez le casque sur la base en vous assurant que **les contacts de charge de la base et du casque soient bien alignés (01)**. La LED gauche de la base (15) et la LED du casque (8) s'allument en rouge. Ces deux LED s'éteignent lorsque la batterie du casque est totalement chargée (pour une charge complète à partir d'une batterie complètement vide, comptez environ 4h30).
- Charger le casque 2 : connectez directement l'alimentation USB-C au connecteur de charge du casque. La LED du casque (8) s'allume en rouge. Cette LED s'éteint lorsque la batterie du casque est totalement chargée (pour une charge complète à partir d'une batterie complètement vide, comptez environ 4h30).

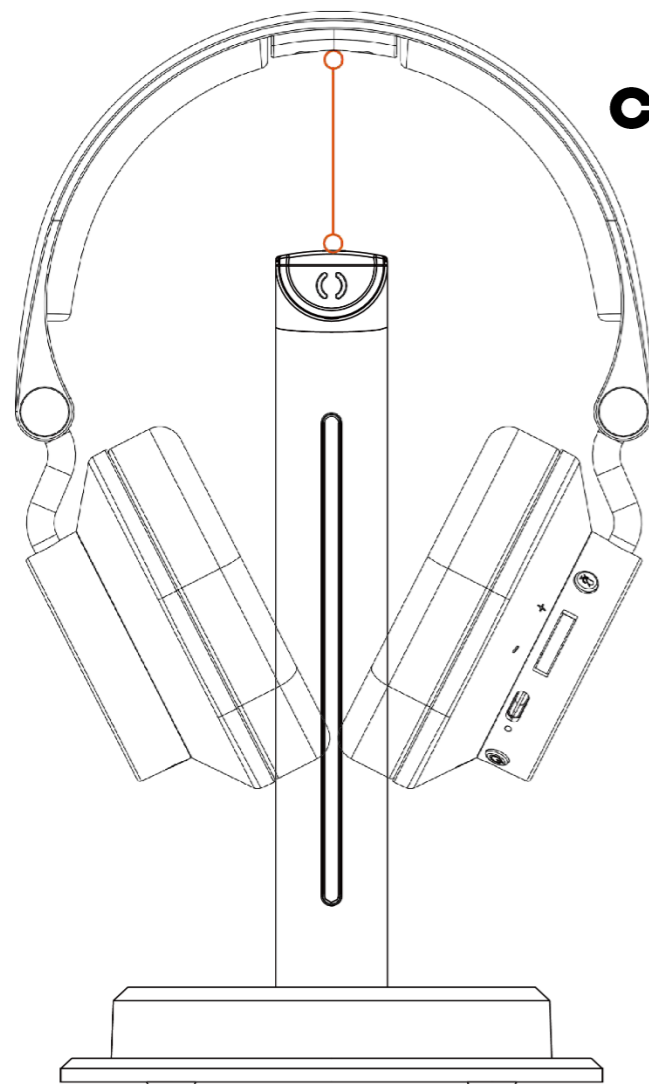

**Casque
n°1**

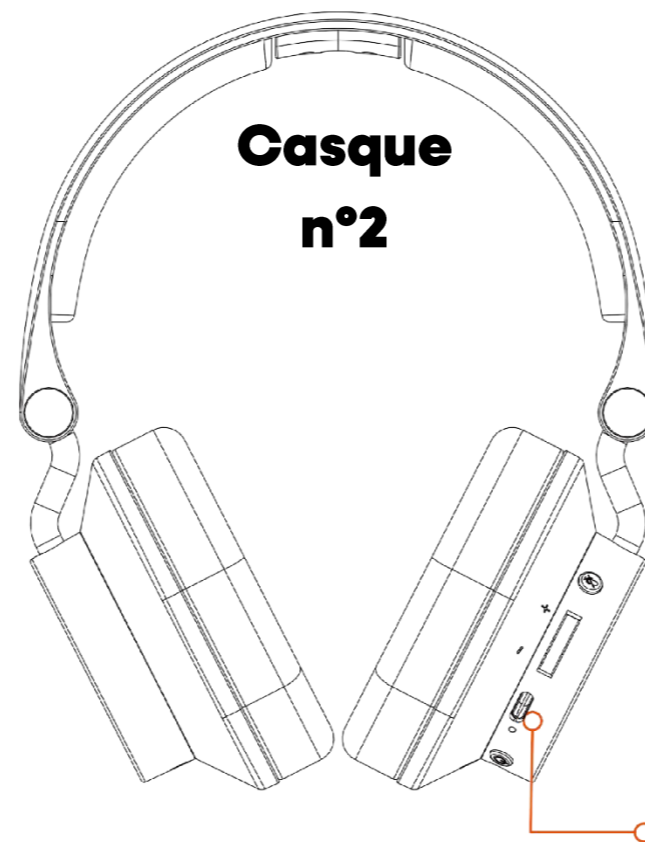

**Casque
n°2**

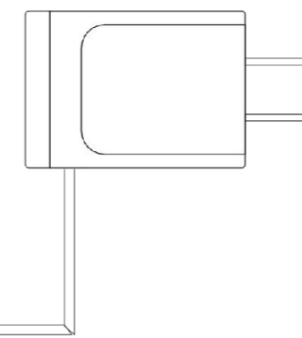
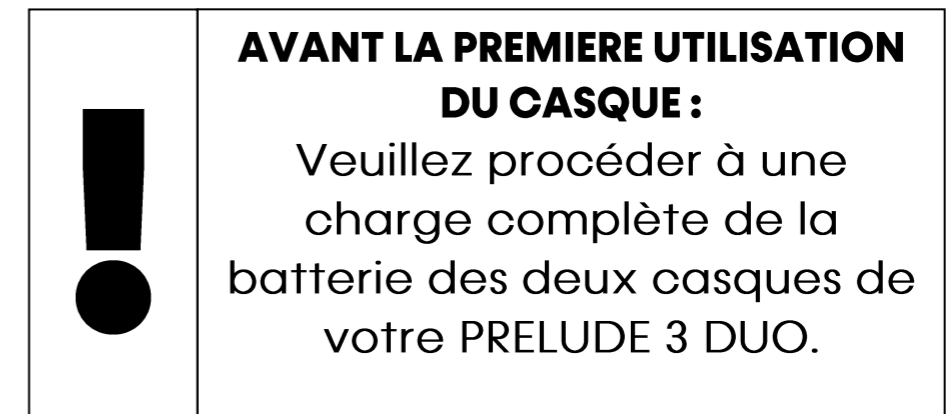

4. Utilisation du casque

a) Avant de commencer

Avant d'utiliser votre casque, veuillez porter une attention particulière aux conseils d'utilisation ci-dessous.

	Vous utilisez l'entrée audio S/PDIF optique (18)	Si vous utilisez l'entrée audio S/PDIF optique de la base (18) et que vous entendez un son crépitant ou grésillant , cela indique que votre appareil fonctionne mais qu' un réglage de votre TV ou source audio est nécessaire . Réglez la sortie audio numérique de votre TV ou source audio sur « PCM » ou « Stéréo » ou « Standard » (le terme exact dépend de la marque et du modèle de votre source audio, référez-vous à son manuel pour plus de précisions).
	Pour assurer une transmission du son sans coupures	Afin de garantir une transmission du son de la base vers le casque sans coupure intempestive, veuillez toujours régler le volume de la source audio (TV ou autres) assez fort, voire fort, et ajuster le volume d'écoute en utilisant le réglage de volume du casque.

b) Allumer le casque

Pour allumer votre casque, procédez comme suit :

- Si le casque est posé sur la base, retirez-le simplement de la base : il s'allumera automatiquement.
- Si le casque est éteint mais n'est pas posé sur la base, appuyez environ 3 secondes sur le bouton marche/arrêt du casque (12).

Dans les deux cas, le comportement du PRELUDE 3 DUO est le même :

- La LED du casque (8) s'allume en bleu.
- Le son spécifique d'allumage (3 bips) est joué dans le casque pour confirmer que ce dernier s'est bien allumé.
- LA LED du casque (8) clignote en bleu pendant le processus de connexion à la base. En fonction des conditions, il est possible que la connexion soit très rapide et que vous ne voyiez pas la LED clignoter.
- Les LED de la base (14, 15) et la LED du casque (8) s'allument en bleu. Si la source sur laquelle est branchée la base joue un signal audio suffisamment fort, vous l'entendrez dans le casque.

NOTE : si vous souhaitez utiliser le casque en mode filaire (source audio connectée à l'entrée jack du casque), il n'est pas nécessaire de l'allumer.

c) Eteindre le casque

Il existe plusieurs moyens d'éteindre le casque :

- En posant le casque sur la base pour le recharger, il s'éteindra automatiquement.
- En appuyant pendant environ 3 secondes sur bouton marche / arrêt du casque (12): le casque va émettre le son spécifique d'extinction (3 bips) juste avant de s'éteindre.
- Il existe également un mécanisme d'extinction automatique du casque. Si la source connectée à la base ne joue aucun signal audio :
 - Au bout de 4 min, le casque émet une première alerte (1 bip court).
 - Après 20 secondes supplémentaires (à 4 min 20 s), le casque émet la deuxième alerte (2 bips courts).
 - Après 20 secondes supplémentaires (à 4 min 40 s), le casque émet la troisième et dernière alerte (3 bips courts).
 - Après 20 secondes supplémentaires (à 5 min), le casque émet le son spécifique d'extinction (3 bips) puis s'éteint.

Vous pouvez interrompre cette séquence d'extinction à tout moment en faisant un appui court sur le bouton marche / arrêt du casque (12). Le processus d'extinction automatique est alors réinitialisé, la première alerte (1 bip court) se fera entendre à nouveau 4 minutes plus tard.

d) Régler le volume

Pour régler le volume d'écoute, utilisez la molette de volume située sur l'oreillette droite du casque (10). Pour un confort d'écoute optimal et éviter toute coupure de la transmission numérique du son dans le casque, il est conseillé de mettre le volume de la source audio assez fort et de n'utiliser que la molette du casque pour régler le volume d'écoute.

e) Coupez le son (MUTE)

Pour couper le son du casque appuyez brièvement sur le bouton MUTE (9). Appuyez à nouveau sur ce bouton pour remettre le son.

5. Appairage du casque et de la base

Le processus d'appairage entre les casques et la base du PRELUDE 3 DUO est réalisé en usine et vous n'aurez normalement pas besoin d'effectuer cette procédure. Celle-ci vous permettra cependant d'ajouter un casque supplémentaire à la base existante. Pour appairer un casque à une base, procédez comme suit :

1. Allumez le casque en appuyant environ 3 secondes sur le bouton marche/arrêt (12).
2. Ensuite, appuyez pendant environ 3 secondes sur le bouton d'appairage situé en dessous de la base. La LED gauche de la base (15) se met à clignoter rapidement en bleu et la LED droite de la base (14) s'allume.
3. Immédiatement, appuyez pendant environ 3 secondes sur le bouton MUTE (9). La LED du casque (8) se met à clignoter rapidement en bleu.
4. Une fois le processus d'appairage terminé, la LED du casque (8) et la LED gauche de la base (15) passent au bleu fixe et la connexion est effectuée. Si la source branchée sur la base diffuse du son, vous l'entendrez dans le casque.

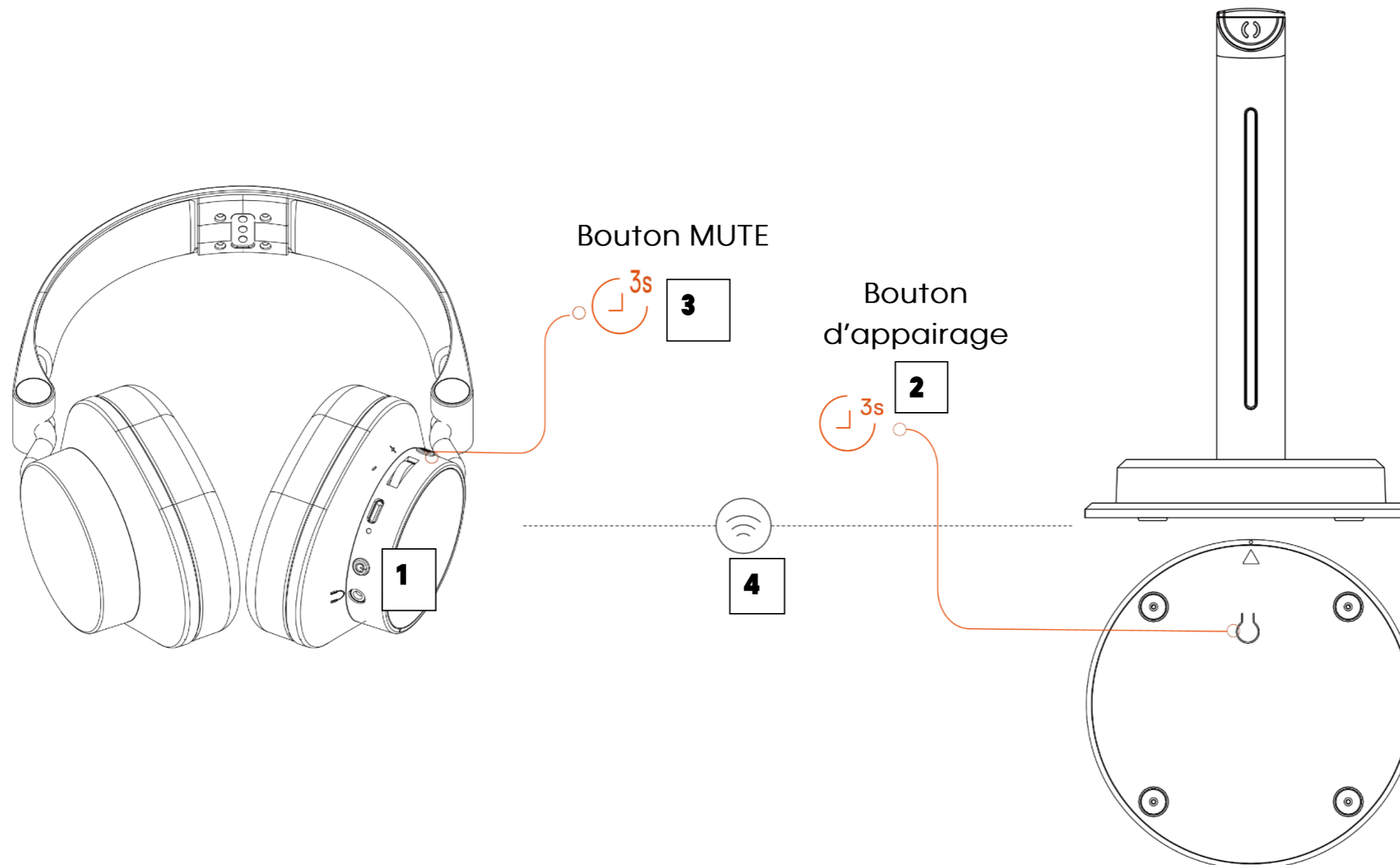

6. Signification des LED et indications sonores

Reportez-vous aux tableaux ci-dessous pour connaître la signification des différentes LED et indications sonores :

Situation	LED du casque (8)	Signification
Casque non posé sur la base et non connecté à une alimentation USB-C	Eteinte	Le casque est éteint
	Bleue fixe	Le casque est allumé et le mode sans fil fonctionne (connexion avec la base établie)
	Bleue clignotement lent	Le casque est allumé mais la connexion avec la base n'est pas établie (base éteinte, base et casque non appairés ...)
	Bleue clignotement rapide	Le casque est en mode appairage
Casque posé sur la base ou connecté à une alimentation USB-C	Rouge fixe	Le casque est en charge
	Eteinte	Le casque est chargé

Indication sonore diffusée dans le casque	Signification
3 bips grave vers aigu	Son d'allumage (le casque s'allume).
3 bips aigu vers grave	Son d'extinction (le casque s'éteint).
1 bip court	Première alerte : le casque va s'éteindre dans 1 minute.
2 bips courts	Deuxième alerte : le casque va s'éteindre dans 40 secondes.
3 bips courts	Troisième alerte : le casque va s'éteindre dans 20 secondes.

Situation	LED gauche de la base (15)	LED droite de la base (14)	Signification
Casque non posé sur la base	Eteinte	Eteinte	La base est éteinte
	Bleue fixe	Bleue fixe	Mode audio sans fil : la connexion avec le casque est établie
	Bleue clignotement lent	Bleue clignotement lent	Mode audio sans fil : pas de connexion avec le casque
	Bleue clignotement rapide	Bleue fixe	La base est en mode appairage
Casque posé sur la base	Rouge fixe	Eteinte	Le casque est en charge
	Eteinte	Eteinte	Le casque est chargé

7. Consignes de sécurité

- Veuillez lire ce manuel dans son intégralité avant d'utiliser votre casque sans fil.
- N'ouvrez jamais l'appareil ni son bloc secteur; cela vous exposerait à des risques de chocs électriques mortels et vous ferait perdre le bénéfice de la garantie.
- Protection contre la foudre : en cas d'orage, nous vous recommandons d'éteindre complètement l'appareil (OFF) et de débrancher son bloc secteur de la prise électrique afin d'éviter tout dommage.
- Ne manipulez pas l'appareil ou ses câbles électriques avec les mains mouillées ou dans une atmosphère très humide.
- Lorsque le casque audio n'est pas utilisé, l'éteindre (OFF) pour éviter d'user sa batterie.
- N'exposez jamais les batteries à une chaleur excessive comme le soleil, le feu ou à toute autre source de chaleur.
- Ne posez jamais de récipient contenant un quelconque liquide à proximité ou sur le casque ou la station d'accueil. Assurez-vous qu'aucun liquide n'entre dans l'appareil. N'utilisez jamais de détergents liquides pour le nettoyer. La présence d'un quelconque liquide à l'intérieur de l'appareil vous exposerait à des risques de chocs électriques mortels et pourrait l'endommager irrémédiablement.
- Placez l'appareil à l'intérieur de l'habitation, dans un endroit sec et correctement ventilé, à l'abri des rayons du soleil, suffisamment éloigné d'éventuelles sources de chaleur (radiateur par exemple). Ne le posez pas sur un objet mou tel que tapis ou mousse.
- Ne posez jamais d'objets lourds sur le casque ou la station d'accueil ou son bloc secteur, même s'ils ne sont pas en service.
- Déplacer l'appareil depuis un endroit froid vers un endroit chaud peut faire apparaître de la condensation. Dans ce cas, attendez au moins deux heures avant de le mettre en route pour permettre à la condensation de s'évacuer.



- Le casque sans fil est destiné en priorité aux personnes malentendantes, il peut fournir un niveau sonore extrêmement élevé. L'écoute prolongée de ce casque à un niveau sonore trop élevé peut entraîner une perte auditive.
- Pour éviter des pertes d'audition, n'utilisez pas le casque avec un volume élevé trop longtemps et réglez le volume à un niveau non nuisible. Plus le volume est élevé, plus la durée d'écoute non nuisible est courte.

8. Fabricant et SAV



Déchets d'équipements électriques et électroniques :

Ce symbole sur le produit, ses accessoires ou sa documentation indique que ce dernier est conforme à la Directive européenne 2012/19/UE. Cela signifie que ni le produit, ni ses accessoires électroniques usagés ne peuvent être jetés avec les autres déchets ménagers.

Veillez séparer vos produits et accessoires usagés des autres déchets. La mise au rebut citoyenne de votre ancien produit permet de protéger l'environnement et la santé, vous favoriserez ainsi le recyclage de la matière qui les compose dans le cadre d'un développement durable. Les particuliers sont invités à contacter les autorités locales pour connaître les procédures et les points de collectes de ces produits en vue de leur recyclage. La Directive européenne RoHS 2011/65/UE s'applique également à ce produit.

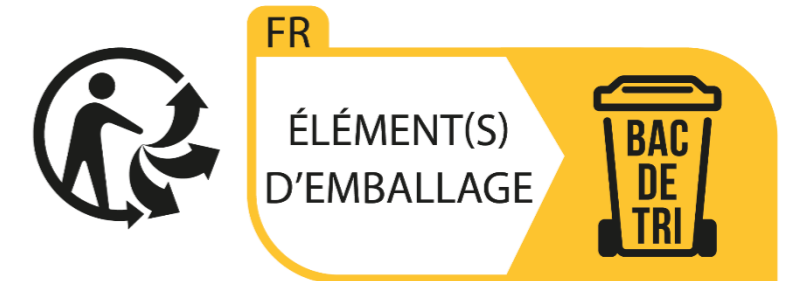

CE MARQUAGE POUR L'EUROPE

Le marquage CE attaché à ce produit signifie sa conformité aux Directives Européennes RED 2014/53/UE, EMC (2014/30/UE) et LVD (2014/35/UE).

Note : Retrouvez la déclaration de conformité CE sur notre site : <https://go.cgv.fr/doc-20845>

Informations sur le bloc secteur

Nom et adresse du fabricant du bloc secteur	Dong Guan City GangQi Electronic Co., Ltd Privately Operated Industrial District, ShiYong, 523600 Heng Li Town,Dong Guan, Guangdong, PEOPLE'S REPUBLIC OF CHINA
Référence du modèle	GQ07-050100-ZG
Tension d'entrée / fréquence	90 – 264 V / 47 – 63 Hz / 0.3 A
Tension continue de sortie	5.0V
Courant de sortie	1.0A
Puissance de sortie	5.0W
Efficacité active moyenne	> 73.62%
Consommation d'énergie à vide	< 0.1W

Informations sur les fréquences

Bande de fréquence	2403MHz ~ 2478MHz
Nombre de canaux	26
Espacement des canaux	3 MHz
Modulation	GFSK
Puissance max. (EIRP)	< 10 dBm

Garantie

La garantie, offerte par la société CGV se conforme aux dispositions légales à la date de l'achat. Les pièces détachées pour cet appareil sont au moins disponibles pendant toute la durée de la garantie.

CGV Compagnie Générale de Vidéotechnique
ZA la Vigie - 18 rue Théodore Monod, BP 10095
67541 OSTWALD CEDEX France

Contact Hotline :

0 892 020 009

Service 0,40 € / min
+ prix appel

Internet : www.cgv.fr Email : info@cgv.fr

